

# GZ-ZIP-MQ 100

Gegenzug-ZIP-Rollo mit Motor im quadratischen Gehäuse

**Brichta**

Stoff bewegt!

Zeichnung GZ-ZIP-MQ 100 – Querschnitt Systemskizze | ohne Maßstab | sämtliche Angaben in mm

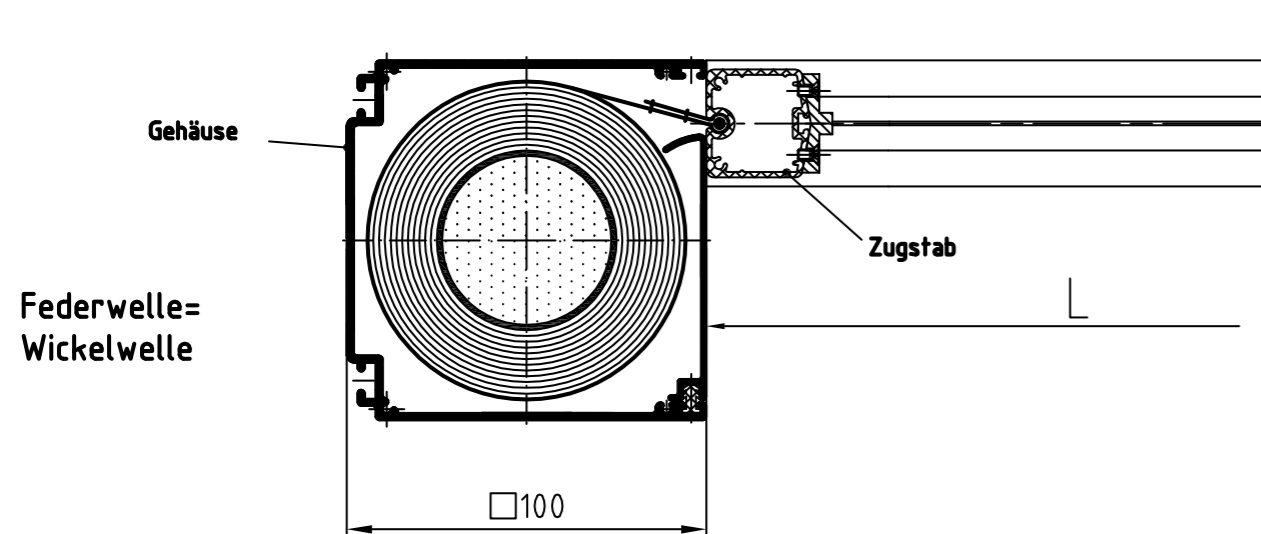

Zeichnung GZ-ZIP-MQ 100 – Längsschnitt Systemskizze | ohne Maßstab | sämtliche Angaben in mm

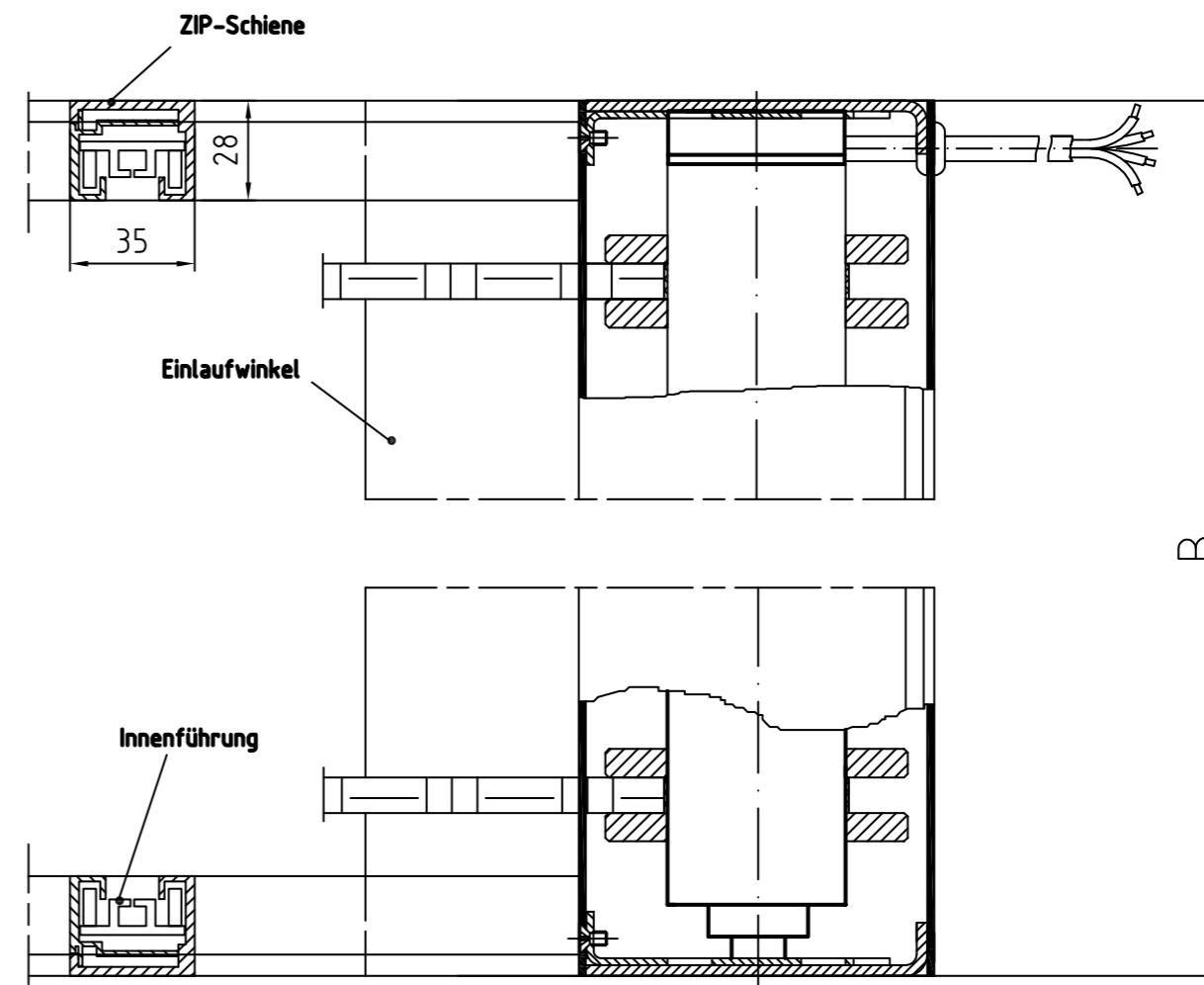
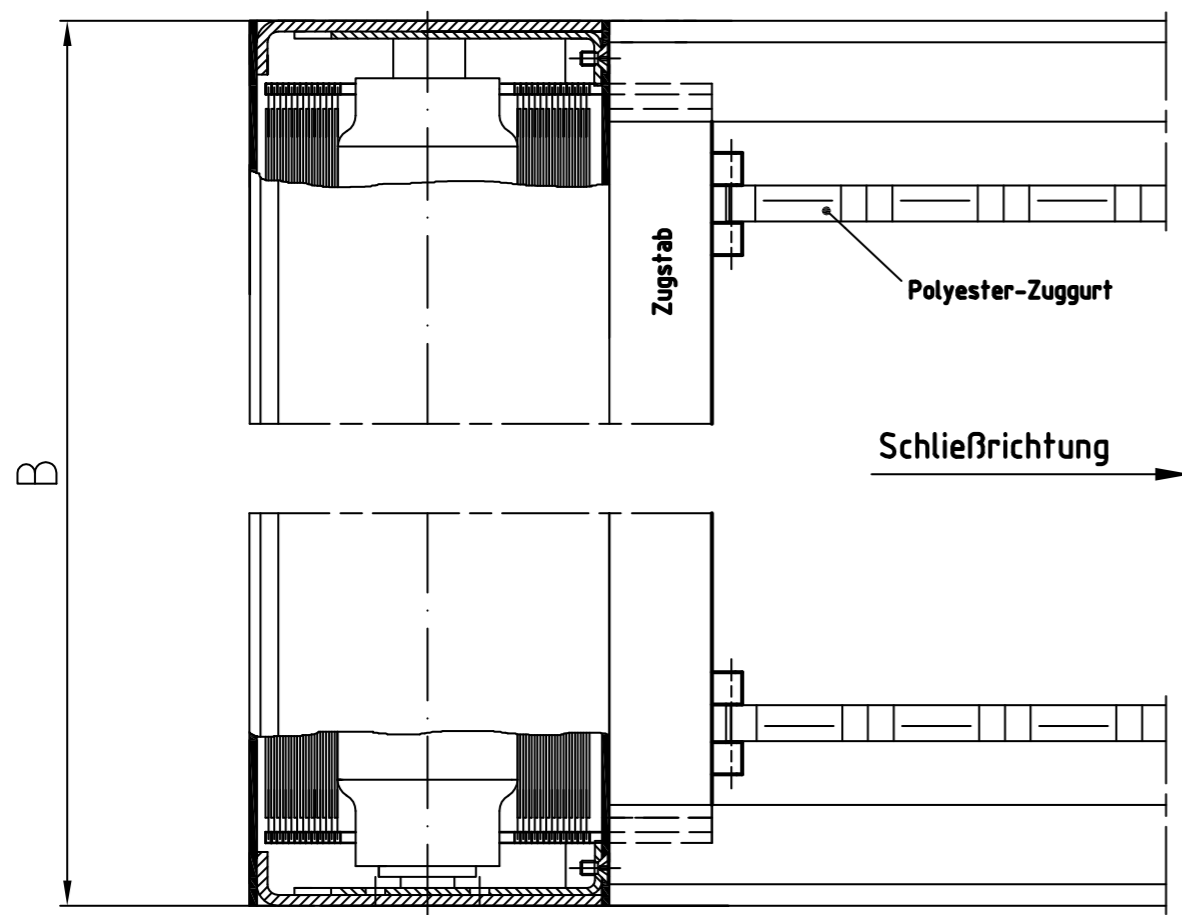
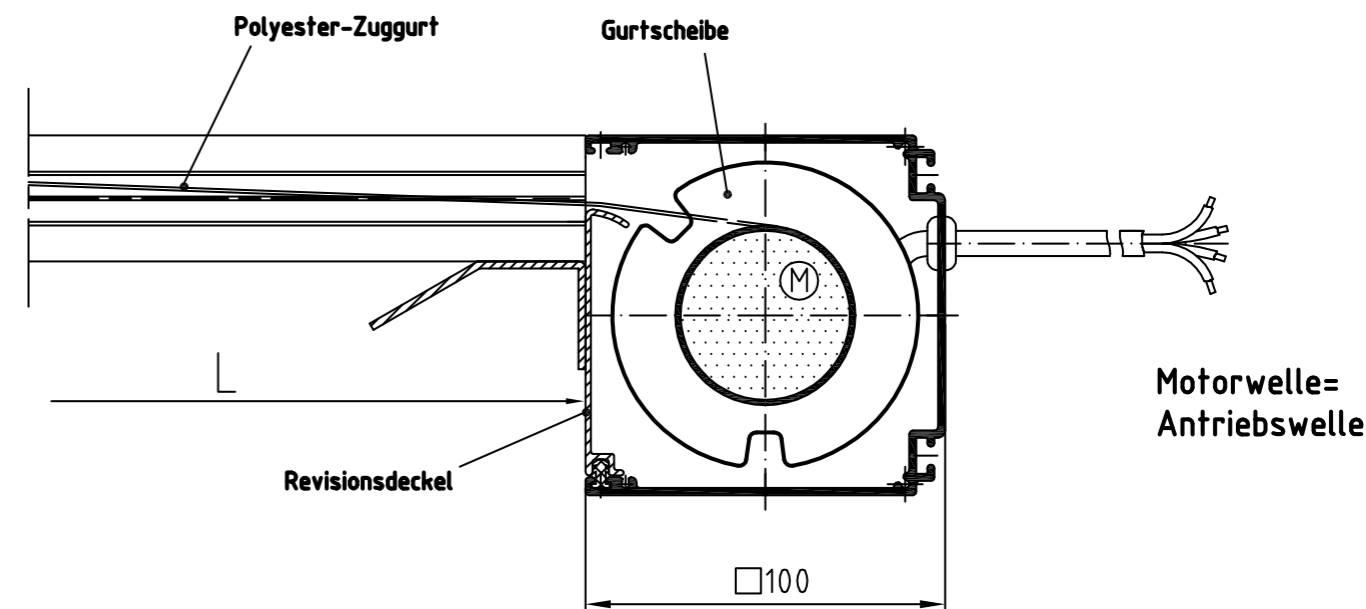

Brichta GmbH

Am Fischerhölzle 8 | 89420 Höchstädt

Telefon 09074.70 696 0 | Fax 09074.70 696 70 | info@brichta.net | www.brichta.net

GZ-ZIP-MQ-Z1

© 2018 Brichta · Druckfehler,  
Irrtümer und Änderungen vorbehalten!  
Version 2 · Stand: April 2018

# GZ-ZIP-MQ 125

Gegenzug-ZIP-Rollo mit Motor im quadratischen Gehäuse

Zeichnung GZ-ZIP-MQ 125 – Querschnitt Systemskizze | ohne Maßstab | sämtliche Angaben in mm

Zeichnung GZ-ZIP-MQ 125 – Längsschnitt Systemskizze | ohne Maßstab | sämtliche Angaben in mm

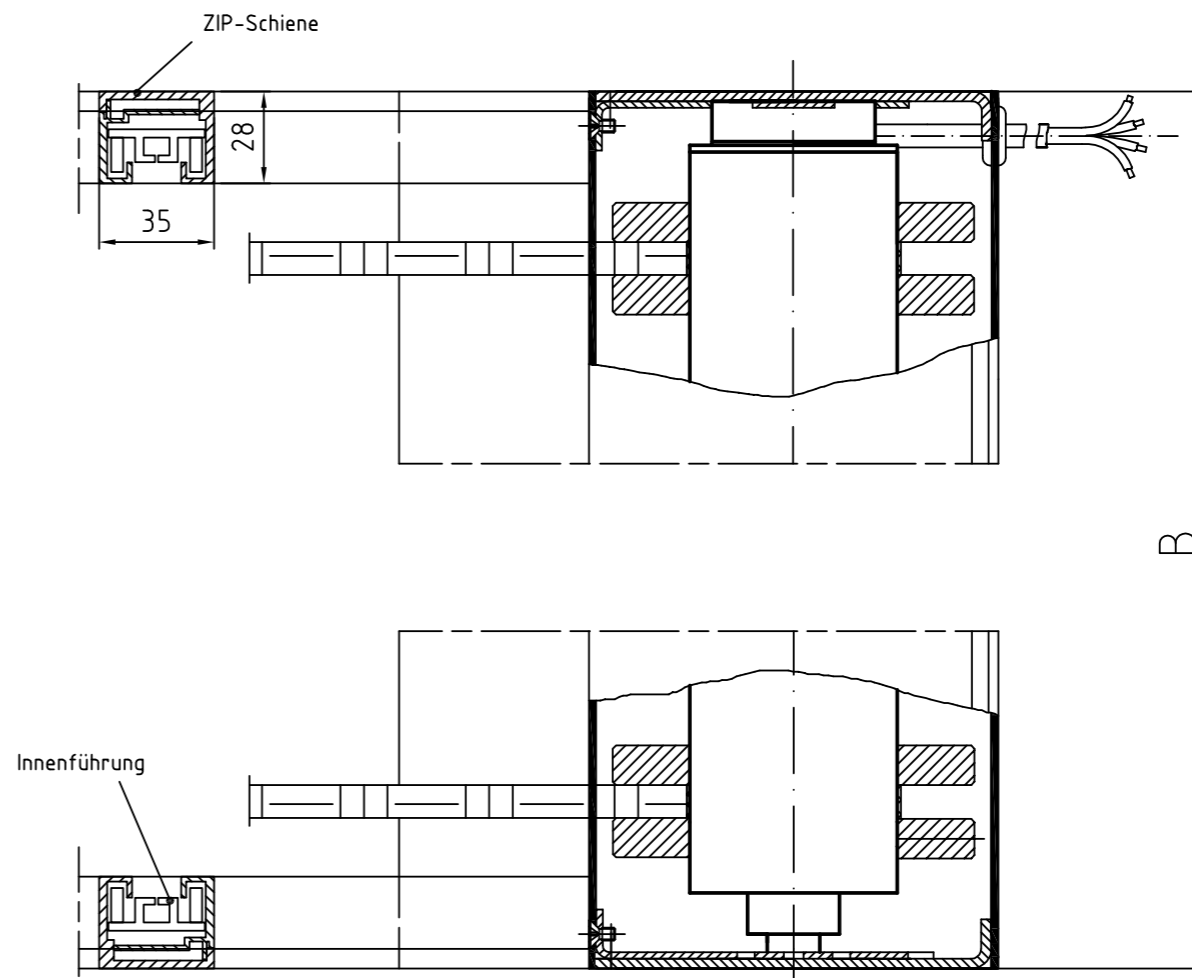
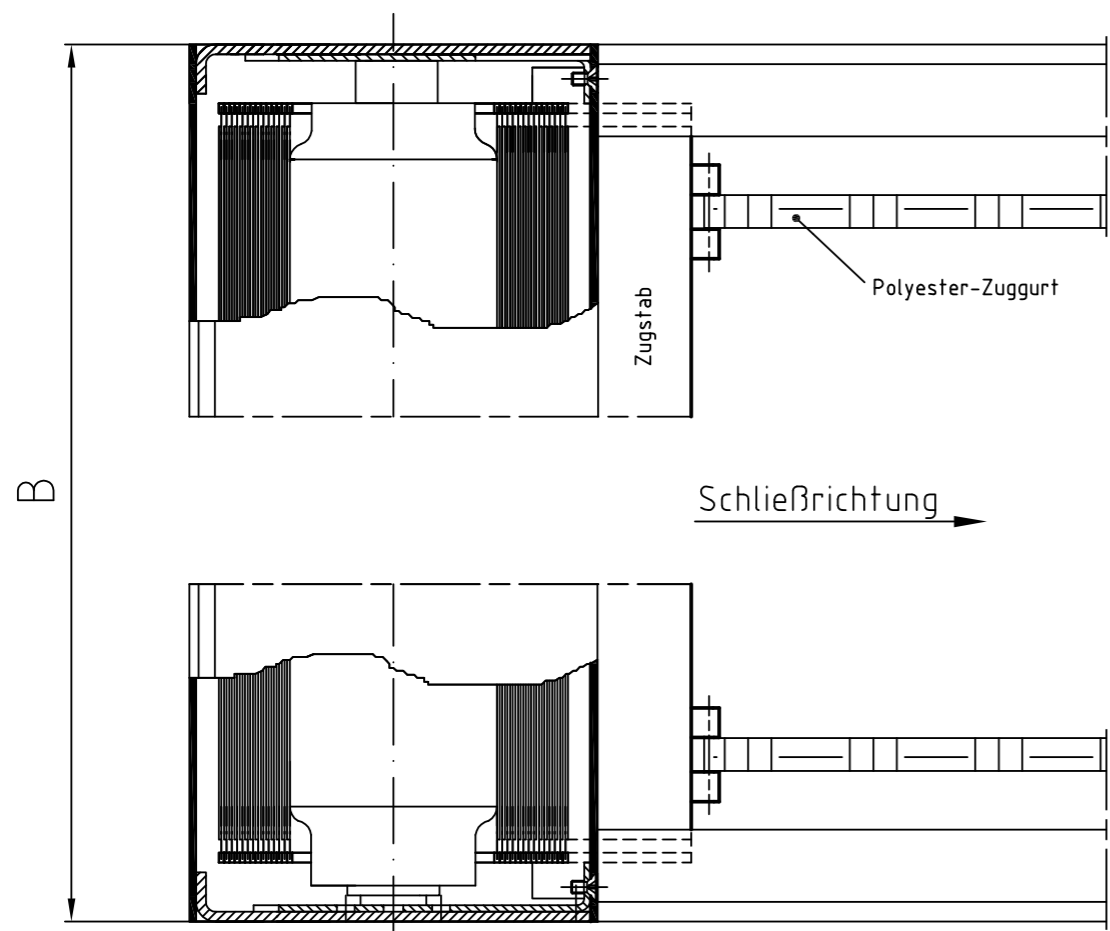
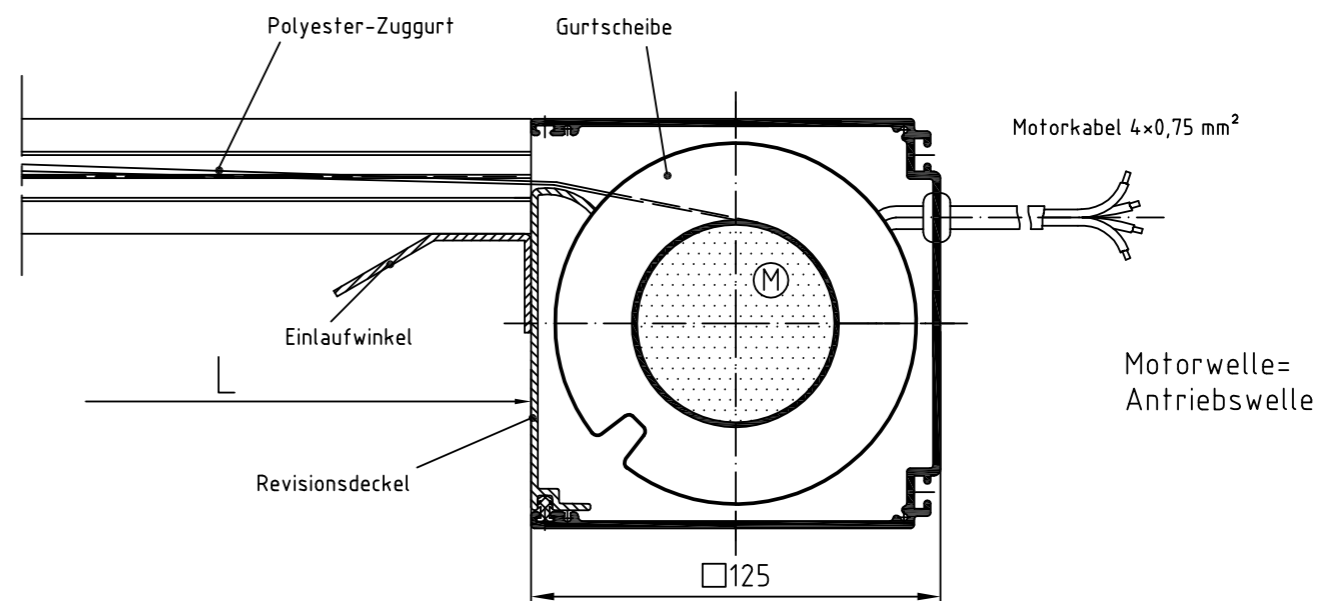
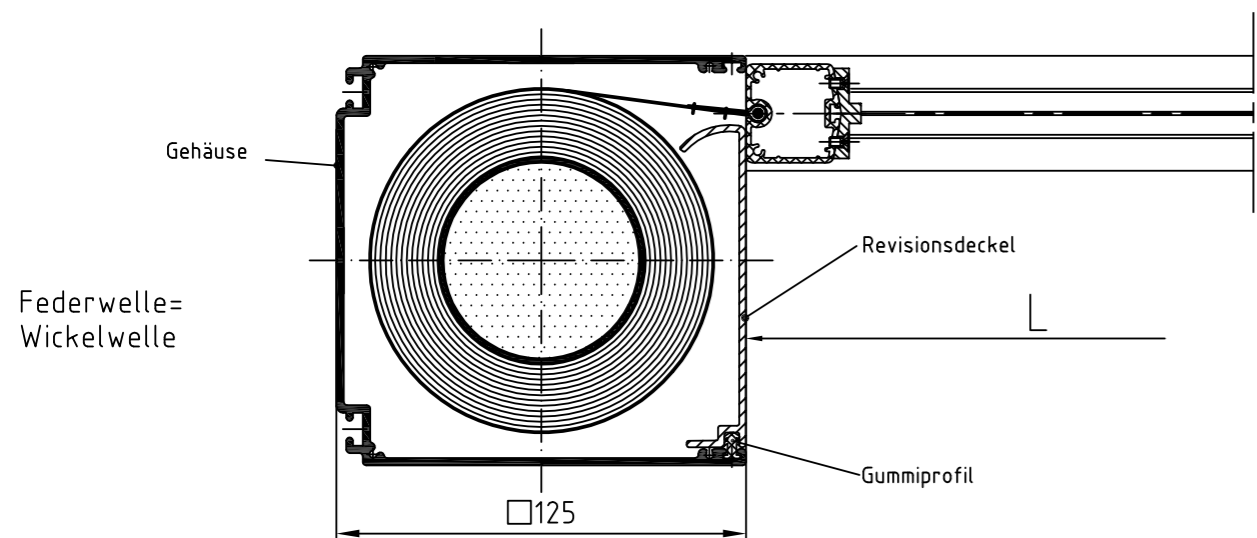

# GZ-ZIP-MQ 160

Gegenzug-ZIP-Rollo mit Motor im quadratischen Gehäuse

**Brichta**

Stoff bewegt!

Zeichnung GZ-ZIP-MQ 160 – Querschnitt Systemskizze | ohne Maßstab | sämtliche Angaben in mm

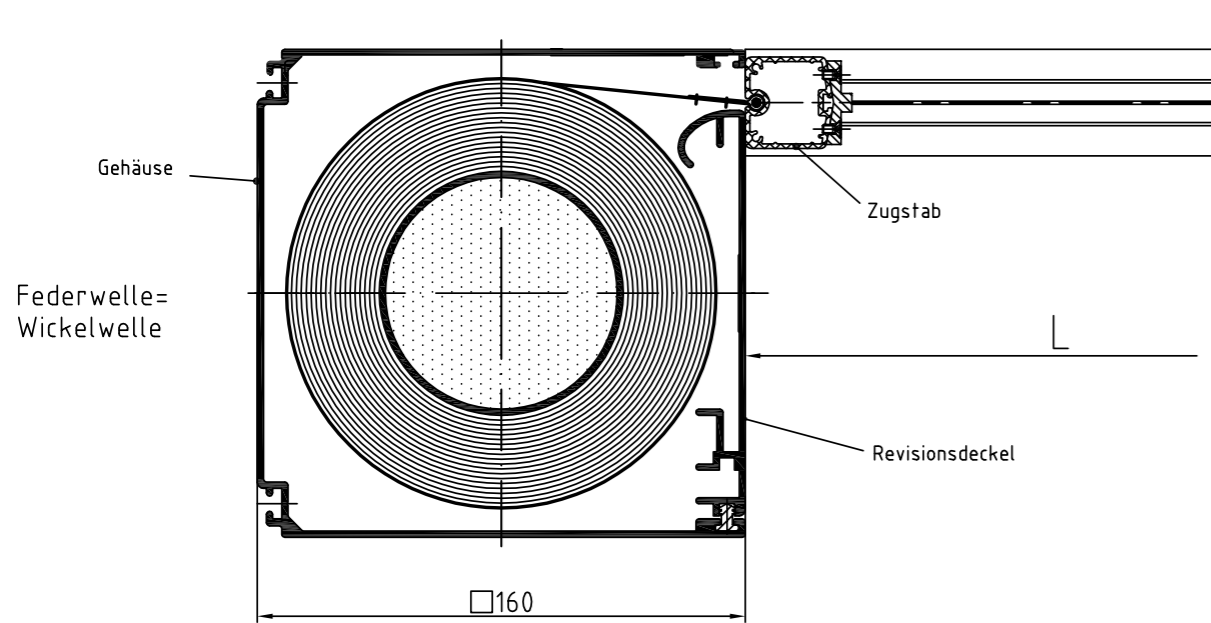

Zeichnung GZ-ZIP-MQ 160 – Längsschnitt Systemskizze | ohne Maßstab | sämtliche Angaben in mm

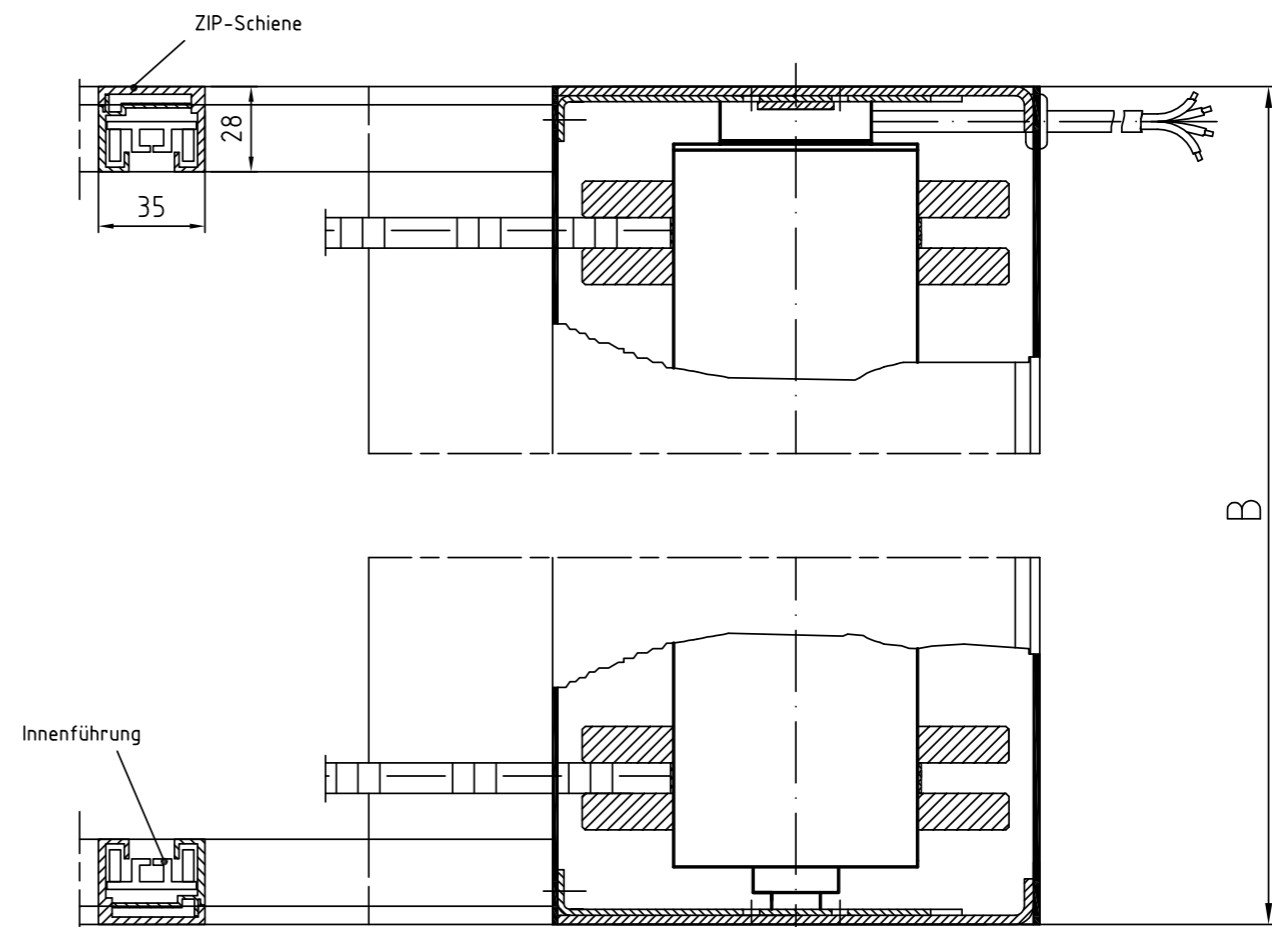
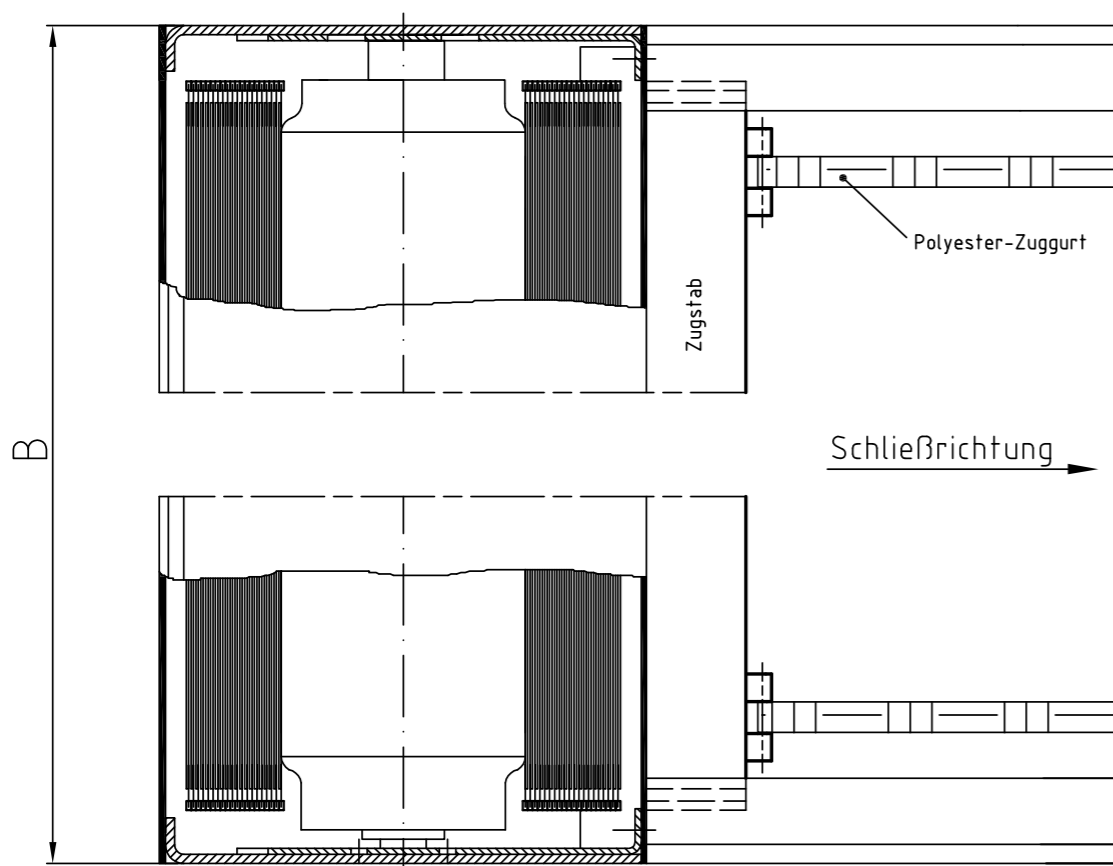
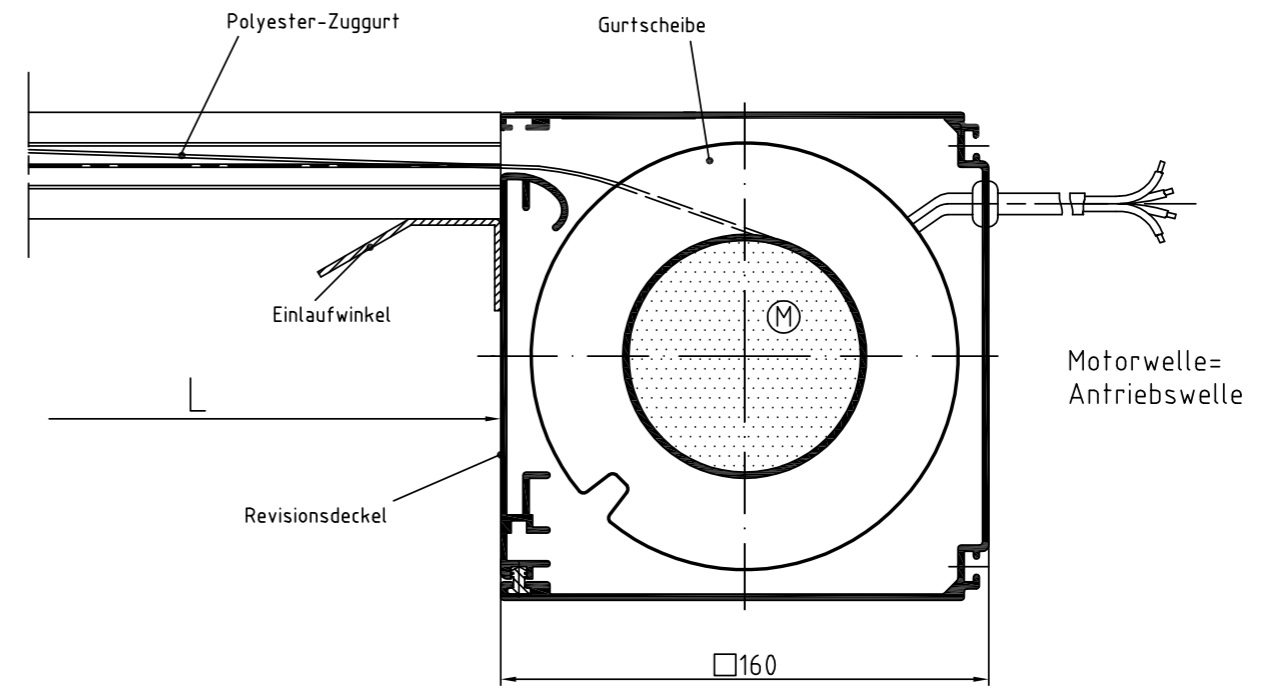

Brichta GmbH

Am Fischerhölzle 8 | 89420 Höchstädt

Telefon 09074.70 696 0 | Fax 09074.70 696 70 | info@brichta.net | www.brichta.net

GZ-ZIP-MQ-Z1

© 2018 Brichta · Druckfehler, Irrtümer und Änderungen vorbehalten!  
Version 2 · Stand: April 2018